

Gascondensatieketel
VITOCROSSAL 200

VIESSMANN





MatriX-cilinderbrander

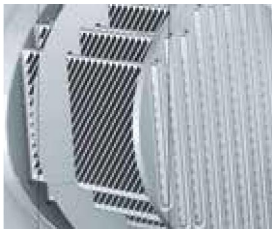

Inox-Crossal-warmtewisselaarsoppervlak voor een zeer efficiënte warmteoverdracht en condensatiebenutting

De nieuwe gascondensatie-unit Vitocrossal 200 zet nieuwe maatstaven voor onderhoud en service.

De gascondensatieketel Vitocrossal 200 (type CM2C) met een vermogen van 75 tot 311 kW zet nieuwe maatstaven.

Dankzij de beproefde MatriX-cilinderbrander kan deze ketel voortaan met H G-20 en L-G25 gas gebruikt worden (het model vanaf 186 kW ook met vloeibaar gas) en is voortaan ook een modulatie tot maximaal 20 procent mogelijk. De nieuwe, in de ketel geïntegreerde Vitotronic-regeling met groot kleurentouchscreen is eenvoudig en intuïtief te bedienen. Bij de inbedrijfstelling krijgt u de hulp van een assistentiefunctie.

Doordachte condensatietechniek

Het Inox-Crossal-warmtewisselaaroppervlak van roestvast staal zorgt voor een maximale condensatiebenutting. De gladde roestvaststalen warmtewisselaar laat het condenswater dat tijdens de condensatie ontstaat gewoon naar beneden wegvloeien. Dat geeft een permanent zelfreinigend effect, wat een blijvend hoge condensatiebenutting garandeert, alsook een langere levensduur en lagere onderhoudskosten.

Robuuste brander met lange levensduur

De door ons ontwikkelde en geproduceerde MatriX-cilinder- en MatriX-stralingsbranders onderscheiden zich dankzij het MatriX-draadgas door een lange levensduur.

Geïntegreerde cascadefunctie voor max. acht eenheden

De Vitocrossal 200 is de ideale ketel voor flatgebouwen en industriële bedrijven. Er kan een cascadefunctie voor max. acht eenheden ingebouwd worden, wat ook al in de regeling geïntegreerd is. Een dergelijke cascade van 8 x 142 kW levert zo een totaal vermogen van 1136 kW.

Voor meerketelinstallaties met twee eenheden levert Viessmann geprefabriceerde systeemleidingen en rookgasverzamelleidingen van roestvast staal.

De verwarmingscentrale omvat beproefde componenten van de Viessmann-condensatietechniek zoals het Inox-Crossal-warmtewisselaarsoppervlak en de MatriX-cilinderbrander of MatriX-stralingsbrander. De verwarmingsketel is naar keuze voor zowel open als gesloten werking geschikt.

Maximaal servicecomfort

Tot slot overtuigt de Vitocrossal 200 ook door zijn maximaal servicecomfort. De voorplaat van de ketelafdekking klappt door middel van luchtveren makkelijk naar boven open. De zijpanelen kunnen naar achteren geschoven worden, zodat de MatriX-cilinderbrander makkelijk bereikbaar is.

Geïntegreerde webinterface

De Vitotronic-regeling met groot kleurentouchscreen maakt met behulp van de assistentiefunctie een snelle inbedrijfstelling mogelijk en is eenvoudig te bedienen. Via de geïntegreerde LAN-interface kan de ketel met het oog op afstandsbewaking rechtstreeks met het internet verbonden worden. Het Vito-soft 300-serviceprogramma communiceert direct via WLAN. Via de energiecockpit van de regeling worden de waarden van het energieverbruik transparant weergegeven.

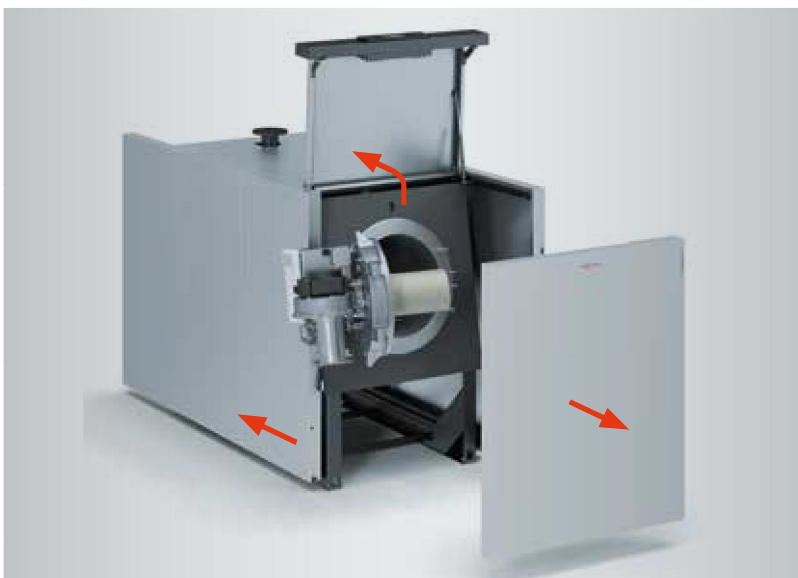

Groot service- en onderhoudsgemak dankzij verschuifbare zijpanelen en opklapbare ketelafdekking



Vitocrossal 200

Type CM2C

- 1** Vitotronic-regeling met kleuren-touchscreen en inbedrijfstellings-assistent
- 2** MatriX-cilinderbrander
- 3** Inox-Crossal-warmtewisselaars-opervlakken
- 4** Zeer efficiënte thermische isolatie



Vitotronic 200: ingebouwde regeling voor verwarmingsketelunits

De voordelen op een rij

- Gascondensatieketel, 75 tot 311 kW
- Normrendement tot 98 % (H₂)
- Hoge bedrijfszekerheid en lange levensduur door corrosiebestendig Inox-Crossal-warmtewisselaarsoppervlak van roestvast staal – voor een zeer efficiënte warmteoverdracht en een hoge condensatiebenutting
- Zelfreinigend effect door gladde roestvaststalen oppervlakken
- Lage belasting van de verbrandingskamer en een doorgangsverbrandingskamer voor een schone verbranding
- MatriX-cilinderbrander voor bijzonder geluidsarme en milieuvriendelijke werking met een modulatiebereik tot 1:5
- Naar keuze open en gesloten werking
- Alle hydraulische aansluitingen langs de bovenkant
- Eenvoudig te bedienen Vitotronic-regeling met kleurentouchscreen
- Geïntegreerde LAN-interface voor onlinecommunicatie en geïntegreerde WLAN-module voor service-interface

Viessmann België bvba
 Hermesstraat 14
 1930 Zaventem (Nossegem)
 Tel.: 0800/999 40
 E-mail: info@viessmann.be
www.viessmann.be

Viessmann Nederland B.V.
 Lisbaan 8
 2908 LN Capelle a/d IJssel
 Postbus 322
 2900 AH Capelle a/d IJssel
 Tel.: 010-458 44 44
 E-mail: info@viessmann.nl
www.viessmann.nl

Technische gegevens Vitocrossal 200 (type CM2C)



Nominaal warmtevermogen 50/30 °C	kW	29-75	29-87	38-115	47-142	37-186	62-246	62-311
Nominaal warmtevermogen 80/60 °C	kW	26-69	26-80	35-105	43-130	34-170	56-225	57-285
Afmetingen								
Lengte	mm	1774	1774	1774	1774	1793	1793	1793
Breedte	mm	810	810	810	810	910	910	910
Hoogte	mm	1178	1178	1178	1178	1277	1277	1277
Gewicht	kg	348	348	350	351	397	409	422
Inhoud ketelwater	liter	225	225	225	221	306	292	279

Uw verwarmingsspecialist: